

A720-□BX

中速形 (インバーター体仕様)

回転数 50/60Hz:36~360min⁻¹

意匠登録済
PAT. No. 827551

P36インペラ
中速用

インペラブレードに“キャンバー”と“レーキ角”を持つハイドロfoil形高性能インペラです。円周方向流を整え、流れを軸方向に集め高速軸流を作り出します。



寸法図

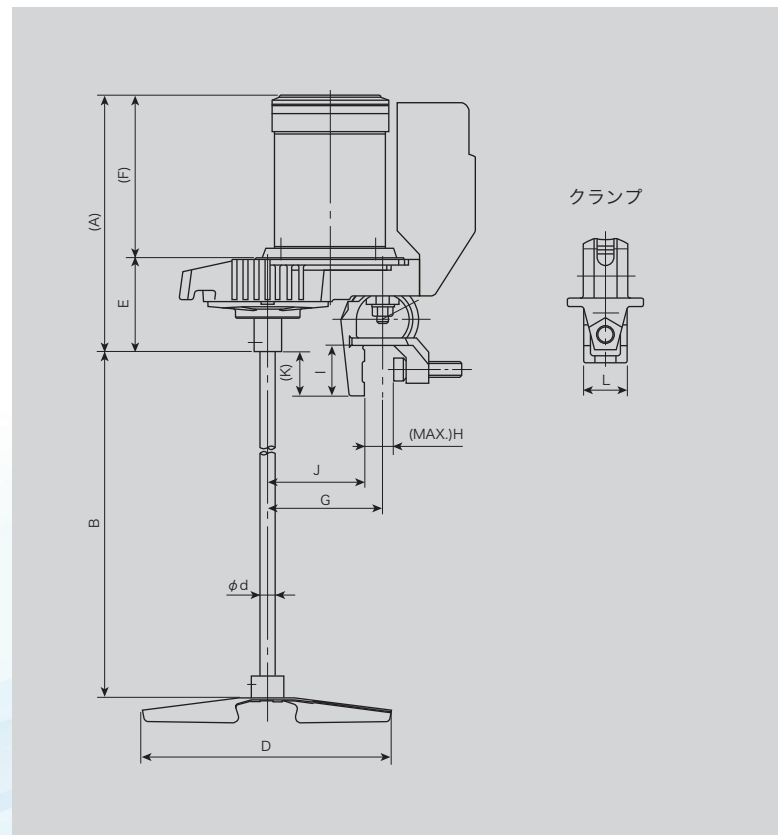

標準寸法表

形式	フレーム No.	モータ (kW)	寸法 (mm)													概算質量 (kg)
			(A)	B	B-MAX (オプション)	φd	D	E	(F)	G	H (MAX)	I	J	(K)	L	
A720-0.2BX	2	0.2	(309)	950	1200	16	270	101	(208)	125	32	55	105	(48)	45	17
A720-0.4BX	3	0.4	(381)	1190	1440	20	310	152	(229)	140	39	65	120	(28)	52	23
A720-0.75BX	4	0.75	(449)	1425	1675	25	350	189	(260)	160	48	80	140	(35)	70	37

※攪拌機質量はモータ、ミキシングシャフト、インペラを含んだ総質量です。

※B寸法がシャフトの標準寸法です。標準より短い、あるいは長いシャフトの場合は、別途ご用命ください。※標準塗装色はマンセル近似値 N5.5 です。モータの塗装色は、メーカー標準色となります。